

SMB

Manipolatori a bandiera
Column and boom positioners
Колонны для сварки
Potences de soudage à bras glissant
Schweisnahtvorrichtung
Columnas de soldadura



DESCRIZIONE

Manipolatori con braccio orizzontale (a richiesta braccio fisso); versioni con base fissa o motorizzata. Scorrevole su binari. Grande rigidità strutturale per garantire una flessione minima del braccio. Modelli per altezza fino a 6 m. e sbraccio fino a 6 m. Impianto elettrico secondo norme CEI EN- 60204-1.

DESCRIPTION

Column and boom positioners with horizontal sliding boom (fixed boom on request); the base can be either fixed or powered and travelling on rails. Rigid structure for minor deflection. Models for 6 m. max height and 6 m. max horizontal reach. Electric system complying with CEI EN-60204-1.

ОПИСАНИЕ

Сварочные колонны с вертикальным и горизонтальным перемещением. Возможность установки колонны стационарно или на рельсовый путь. Максимальная рабочая высота подъема консоли 6 м и макс. рабочий вылет консоли 6 м. Электрическая схема соответствует стандарту CEI EN-60204-1.

DESCRIPTION

Manipulateurs à bras glissant horizontalement (à la demande statique); version avec embase fixe ou actionnée par moteur coulissante sur glissière. Grande rigidité de la structure pour garantir une flexion minimum du bras. Modèles pour hauteur jusqu'à 6 m et détente jusqu'à 6 m. Installation électrique conforme aux normes CEI EN-60204-1.

BESCHREIBUNG

Schweißnahtvorrichtung mit horizontaler Verstellung des Arms (auf Anfrage mit festen Arm); Ausführung mit festen oder mit Motor getriebenen Grundplatte gleitend auf Schienen. Große Festigkeit des Gestells zur Gewährleistung einer präzisen Armführung. Modelle für Höhen bis zu 6 m und Armauslage bis zu 6 m. Elektrische Anlagen nach Norm CEI EN-60204-1.

DESCRIPCIÓN

Columnas de soldadura con deslizamiento de brazo horizontal (a petición con brazo fijo); versión con base fija o desplazada por motor corrediza sobre raíles. Gran rigidez estructural para garantizar una flexión mínima del brazo. Modelos para altura hasta 6 m. y alcance hasta 6 m. Instalación eléctrica conforme a las normas CEI EN-60204-1.

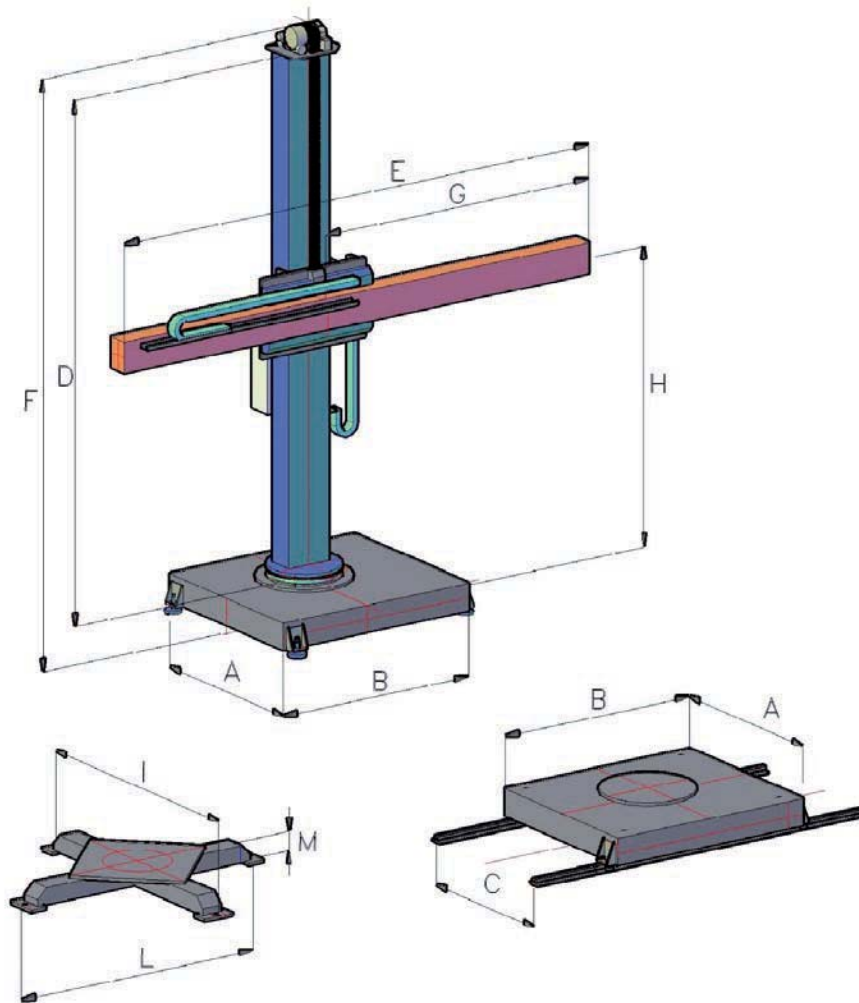

		SMB ALU 1,5x1,5	SMB 2X2	SMB 3X3	SMB 4X4	SMB 5X5	SMB 6X6
A	mm	1320	1500	1750	1800	2050	2500
B	mm	1320	1600	1900	2050	1900	2200
C	mm	- - -	1200	1550	1550	1550	1800
E	mm	2200	3000	4200	5200	7000	8100
F	mm	2760	3350	4750	5750	6800	7950
G	mm	1500	2500	3600	4600	5600	6600
H	mm	810	650	750	800	860	900
I	mm	- - -	1500	1700	2000	2200	2400
L	mm	- - -	1500	1700	2000	2200	2400
M	mm	- - -	160	200	260	280	320
↑ / ↓	mm/min	900	750			750	750
→ / ←	mm/min	1280	MIN/MAX 500/2000			500/2000	500/2000

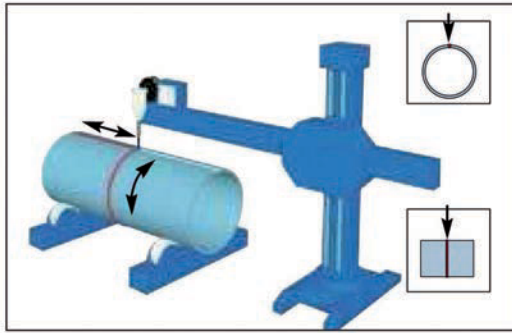

Saldature esterne – circolare assiale
 External welds – axial circular
 Сварка наружных продольных и кольцевых швов
 Soudure externe – axiale circulaire
 Externe Schweißung – kreisförmig/axial
 Soldadura externa – axial circular

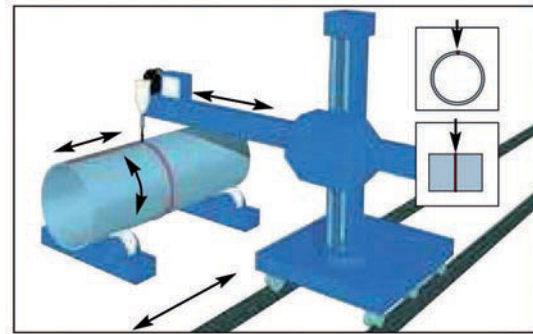

Saldatura da un carrello mobile
 Welding from a moving carriage
 Сварка с перемещением на тележке
 Soudage à partir d'un chariot mobile
 Schweißen von einem mobile Wagen
 Soldadura de un carro móvil

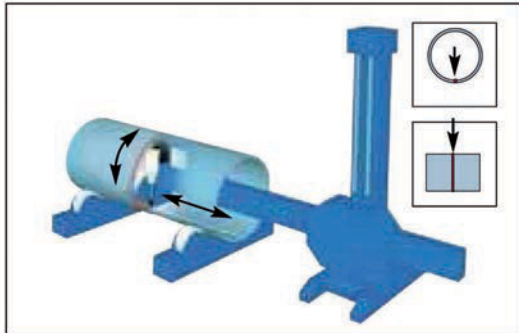

Saldature interne – assiali e circolare
 Internal welds – axial and circular
 Сварка внутренних продольных и кольцевых швов
 Soudures internes – axiales et circulaire
 Innenliegende Schweissnähte – axial und kreisförmigen
 Soldaduras internas – axiales y circulares

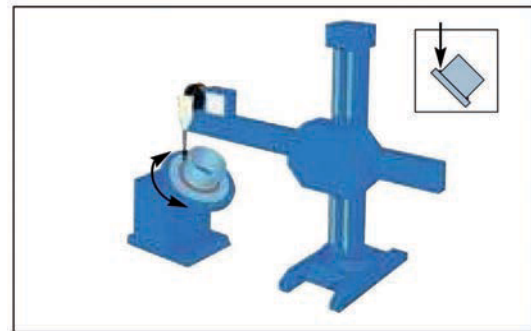

Saldatura su posizionatore a tavola rotante
 Welding on a positioning table
 Сварка совместно со сварочными вращателями
 Soudage sur un positionneur a table tournante
 Schweißen auf einem Drehtisch
 Soldadura en una mesa giratoria

Art.	ACCESSORI / ACCESSORIES / Дополнительные принадлежности / OPTIONS / ZUBEHÖR / ACCESORIOS
SROT BURBACK	Coppia binari per versione con carro mobile, al metro lineare / Set of two rails for mobile base versions, price per meter / Рельсы, цена за метр / Ensemble de 2 rails pour version de base mobile / Schiene für fahrbare Version. Laufender Meter/Paar / Pareja raíles para versión con carro móvil, precio por metro lineal

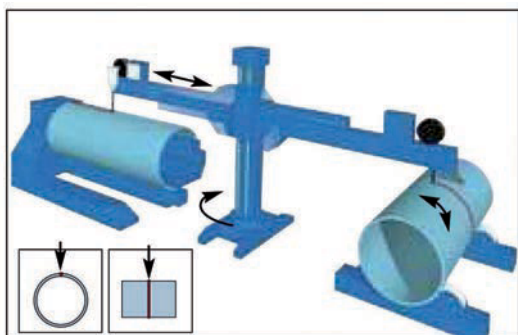

Braccio doppio, multi-saldatura – saldatura assiale su cavalletto
 Twin-boom, multi-weld – axial weld on work stand
 Двухсторонняя консоль (мульти сварка) для сварки кольцевых и продольных швов
 Double bras, multi-soudage – soudage trépied axial
 Doppel-Arm, Multi-Schweissen – Schweissen auf axialem Stativ
 Dble brazo, multi-soldadura – soldadura tripode axial

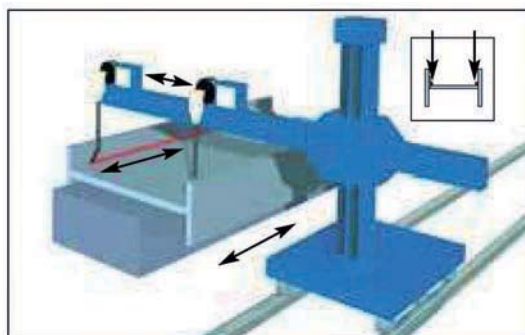

Doppia testa, saldatura longitudinale
 Twin-head, longitudinal welding
 Консоль с двумя суппортами для сварки продольных швов
 Double tete, soudure longitudinale
 Doppelkopf, Längsschweissen
 Doble cabezal, soldadura longitudinal

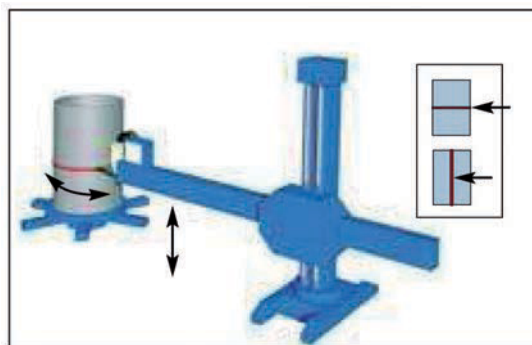

Saldatura circolare e vertical verso il basso, su tavola rotante
 Circular and vertical down welding on turn table
 Сварка наружных вертикальных и кольцевых швов на сварочном вращателе
 Soudage circulaire et vertical vers le bas, sur la table tournante
 Schweißen kreisförmig und senkrecht nach unten, auf Drehtisch
 Soldadura circular y vertical hacia abajo, en la mesa giratoria